



L I N H A

GRANELEIRA





# LIBRELATO COM FORÇA



Fundada em 1969, na cidade de Orleans, SC, a Librelato é hoje uma das mais inovadoras fabricantes de implementos do Brasil. A empresa completou seus 50 anos em 2019 com cerca de 1,6 mil colaboradores e faturamento acima de 570 milhões de reais no ano anterior.

As fábricas da Librelato se concentram em seu estado natal: duas unidades em Içara e uma em Criciúma. Seus representantes estão estrategicamente instalados em todas as regiões brasileiras, assim como em países da América do Sul como Bolívia, Chile, Paraguai e Uruguai.

A Librelato possui um dos mais completos portfólios de produtos do País: reboques, semirreboques, bitrens, tritrens e rodotrens, para aplicações em carga seca, graneleiro, basculante, carrega tudo, tanque aço carbono, florestal, cavaqueiro, furgão alumínio, furgão lonado, porta contêiner, canavieiro e frigorífico.

# CARACTERÍSTICAS TÉCNICAS



Lanterna traseira com *design* inspirado na linha automotiva e com indicação de direção sequencial.



Buchas moleculares do braço tensor. Não desalinha.

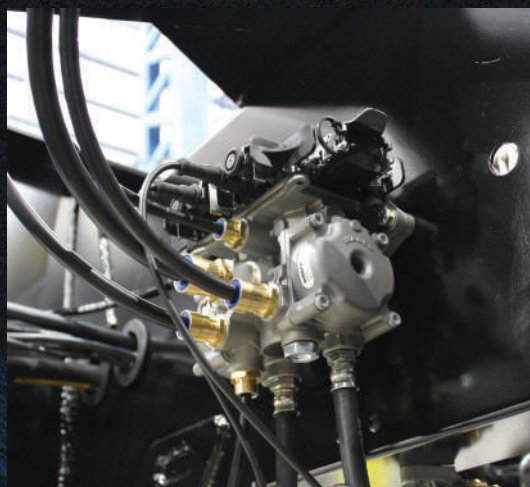

Sistema de frenagem totalmente integrado.



Eixos com cubo outboard e dois rolamentos grandes. Manutenção dos freios sem retirar o cubo do eixo.



Balancim auto-lub. Não necessita de lubrificação.



*Design do conjunto traseiro moderno e exclusivo.*



*Vedação em todas as partes móveis da caixa de carga.*

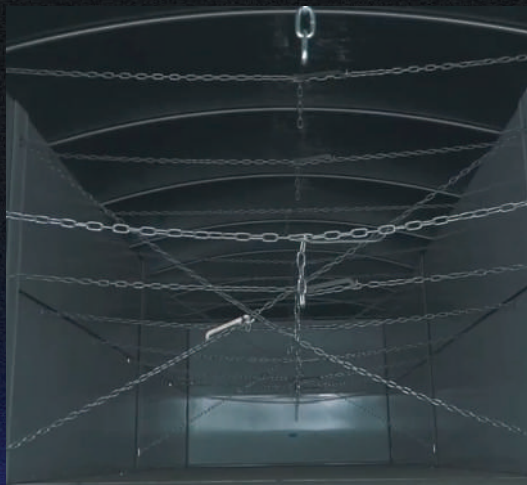

*Três correntes por tampa e duas correntes em "X" por fueiro.*



*Caixa de carga com painéis ECO+, material mais leve e durável do mercado.*

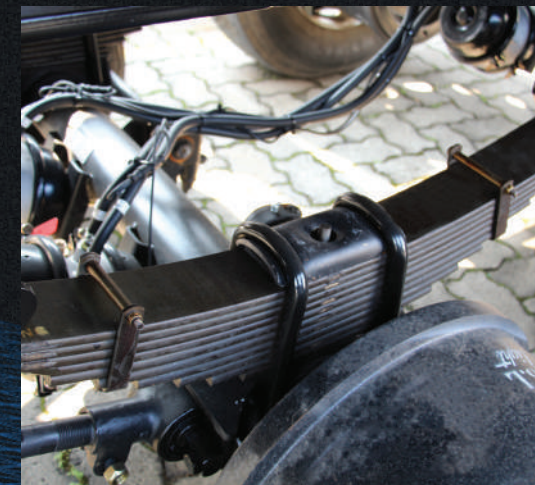

*Molas redimensionadas e reforçadas.*

# SEMIRREBOQUE GRANELEIRO 02 EIXOS DISTANCIADOS



## BASE

- Longarinas em perfil "I" em aço estrutural;
- Travessas passantes tipo "asa delta";
- Perfis laterais formato "C";
- Pino rei flangeado de 02' (50,8mm), conforme NBR 5548;
- Acoplamento adequado a veículo 6x2 ou 4x2;
- Suspensão mista 1º eixo pneumático e 2º eixo distanciado mecânico;
- Suspensor pneumático no 1º eixo;
- Eixos tubulares com capacidade técnica nominal de 11 ton cada;
- Cubos e rodas a disco;
- Rolamentos grandes iguais, modelo 32218;
- Nove rodas 8:25 x 22.5";
- Sistema de freio integrado;
- Freio ABS;
- Para-choque conforme resolução do CONTRAN 593/2016;

- Caixa de mantimentos metálica com revestimento interno em fórmicas (1140X660X630), conforme modelo;
- Caixa de ferramentas plástica (660X550X580);
- Reservatório plástico para água 25 litros;
- Suporte de estepe do tipo cesto;
- Aparelho de levantamento mecânico telescópico de duas velocidades;
- Para-lama plástico com apara barro antispray;
- Instalação elétrica com lanternas em LED e chicote elétrico blindado;
- Protetor lateral com barras de alumínio;
- Sistema de amarração interna de carga conforme resolução 552/2015.

## CAIXA DE CARGA

- Assoalho em compensado naval de 18mm;
- Bocas de escoamento;
- Tampas laterais de altura 900mm x 900mm;
- Estrutura das tampas em perfil de aço;
- Revestimento das tampas em laminado especial;
- Tampa traseira inferior com abertura para escoamento de grãos em tombador;
- Correntes internas para fixação das tampas;
- Tira fino em alumínio, dois na tampa inferior e um na tampa superior;
- Lona de cobertura;
- Arcos para enlonamento embutidos nas tampas laterais superiores;
- Adesivos refletivos de segurança, conforme resolução CONTRAN 128/01.

## PINTURA

- Preparação de superfície em jato de granalha padrão SA 2 1/2;
- Pintura com tinta de poliuretano (PU) industrial DF com proteção anticorrosiva e ultravioleta;
- Pintura das tampas com processo eletrostático a pó;
- Pintura do chassi com processo eletrostático líquido.

## OPCIONAIS

- Pneus;
- Cintas de nylon para amarração de cargas (5 ton ou 10 ton);
- Catracas móveis para amarração de cargas (5 ton ou 10 ton);
- Catracas parafusadas para amarração de carga (10 ton);
- Cintas internas para a fixação das tampas;
- Sistema elétrico padrão Mercosul;
- Suspensão pneumática 2 eixos distanciado.

MODELO	TRAÇÃO	A1	A2	C	D	E	F	G	H	QUANTIDADE / CONFIGURAÇÃO TAMPAS				PBTC
										1ª	2ª	3ª	4ª	
SRCA 10500 - 1º E 2º PNEUMÁTICOS	4x2	10620	10470	1240	850	2450	9780	2600	2430	2430	2430	2240	2970	36000kg
	6x2	10620	10470	1240	1450	2450	9180	2600	2430	2430	2430	2240	2970	43000kg
SRCA 10500 - 1º PNEUMÁTICO E 2º MECÂNICO	6x2	10620	10470	1285	1450	2450	9180	2600	2430	2430	2430	2240	2970	43000kg
SRCA 11500 - 1º PNEUMÁTICO E 2º MECÂNICO	6x2	11360	11210	1285	1450	2450	9870	2600	2430	2970	2430	2430	2970	43000kg

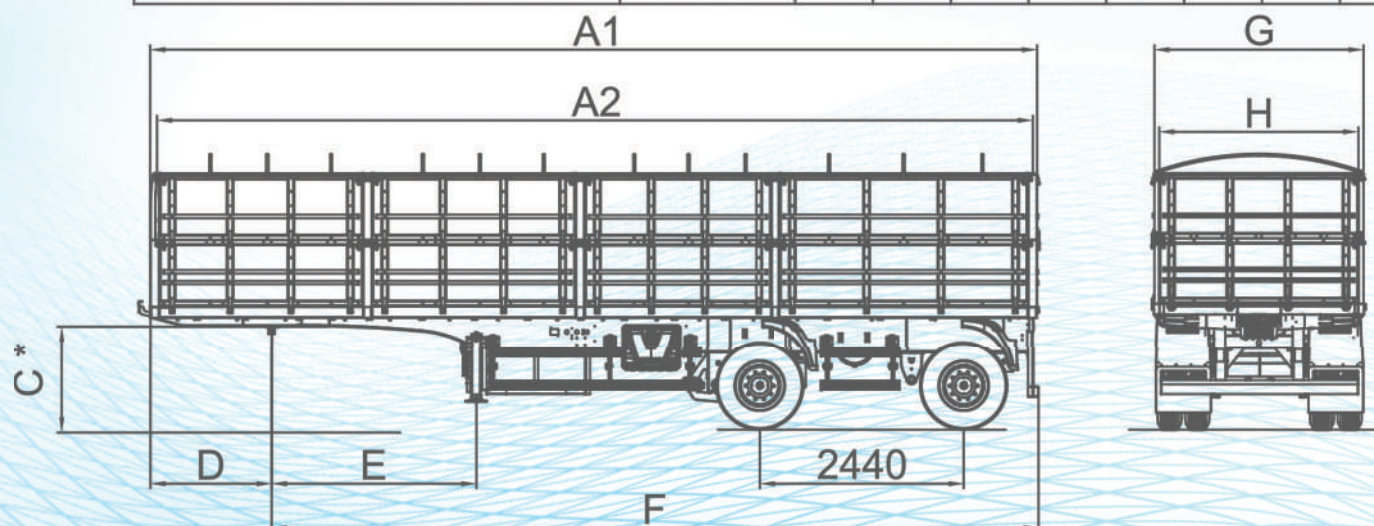

MODELO	TARA APROXIMADA	
	GRANELEIRA	CARGA SECA
10500 - 1º E 2º PN.	5850kg	5180kg
10500 - 1º PN. E 2º MEC.	5730kg	5050kg
11500 - 1º PN. E 2º MEC.	6050kg	5590kg

SEMIRREBOQUE GRANELEIRO - 02 EIXOS DISTANCIADOS

# SEMIRREBOQUE GRANELEIRO 03 EIXOS





## BASE

- Longarinas em perfil "I" em aço estrutural;
- Travessas passantes tipo "asa delta";
- Perfis laterais formato "C";
- Pino rei flangeado de 02' (50,8mm), conforme NBR 5548;
- Acoplamento adequado a veículo 6x2 ou 4x2;
- Suspensão mecânica;
- Suspensor pneumático no 1º eixo;
- Eixos tubulares com capacidade técnica nominal de 11 ton cada;
- Cubos e rodas a disco;
- Rolamentos grandes iguais, modelo 32218;
- Treze rodas 8:25 x 22.5";
- Sistema de freio integrado;
- Freio ABS;
- Para-choque conforme resolução do CONTRAN 593/2016;

- Caixa de mantimentos metálica com revestimento interno em fórmicas (1140X660X630), conforme modelo;
- Caixa de ferramentas plástica (660X550X580);
- Reservatório plástico para água 25 litros;
- Suporte de estepe do tipo cesto;
- Aparelho de levantamento mecânico telescópico de duas velocidades;
- Para lama plástico com apara barro antispray;
- Instalação elétrica com lanternas em LED e chicote elétrico blindado;
- Protetor lateral com barras de alumínio;
- Sistema de amarração interna de carga conforme resolução 552/2015.

## CAIXA DE CARGA

- Assoalho em compensado naval de 18mm;
- Bocas de escoamento;
- Tampas laterais de altura 900mm x 900mm;
- Estrutura das tampas em perfil de aço;
- Revestimento das tampas em laminado especial;
- Tampa traseira inferior com abertura para escoamento de grãos em tombador;
- Correntes internas para fixação das tampas;
- Tira fino em alumínio, dois na tampa inferior e um na tampa superior;
- Lona de cobertura;
- Arcos para enlonamento embutidos nas tampas laterais superiores;
- Adesivos refletivos de segurança, conforme resolução CONTRAN 128/01.

## PINTURA

- Preparação de superfície em jato de granalha padrão SA 2 1/2;
- Pintura com tinta de poliuretano (PU) industrial DF com proteção anticorrosiva e ultravioleta;
- Pintura das tampas com processo eletrostático a pó;
- Pintura do chassi com processo eletrostático líquido.

## OPCIONAIS

- Pneus;
- Cintas de nylon para amarração de cargas (5 ton ou 10 ton);
- Catracas móveis para amarração de cargas (5 ton ou 10 ton);
- Catracas parafusadas para amarração de carga (10 ton);
- Cintas internas para a fixação das tampas;
- Sistema elétrico padrão Mercosul;
- Suspensão pneumática 3 eixos juntos.

MODELO	TRAÇÃO	A1	A2	C	D	F	QUANTIDADE / CONFIGURAÇÃO TAMPAS						PBTC
							1ª	2ª	3ª	4ª	5ª	6ª	
Semirreboque Carga aberta 3 eixos - 12500	4x2	12440	12290	1250	850	11590	2970	2970	2970	2970	-	-	41500kg
Semirreboque Carga aberta 3 eixos - 12500	6x2	12440	12290	1300	1450	10990	2970	2970	2970	2970	-	-	48500kg
Semirreboque Carga aberta 3 eixos - 13500	4x2	13500	13350	1250	850	12650	2970	2230	2430	2230	2970	-	41500kg
Semirreboque Carga aberta 3 eixos - 13500	6x2	13500	13350	1300	1600	11900	2970	2230	2430	2230	2970	-	48500kg
Semirreboque Carga aberta 3 eixos - 14000	6x2	14160	14010	1300	1600	12560	2230	2230	2230	2230	2230	2230	48500kg
Semirreboque Carga aberta 3 eixos - 14500	6x2	14560	14410	1300	1600	12960	2430	2230	2230	2230	2230	2430	48500kg
Semirreboque Carga aberta 3 eixos - 15000	6x2	14980	14830	1300	1600	13340	2970	2970	2430	2970	2970	-	48500kg

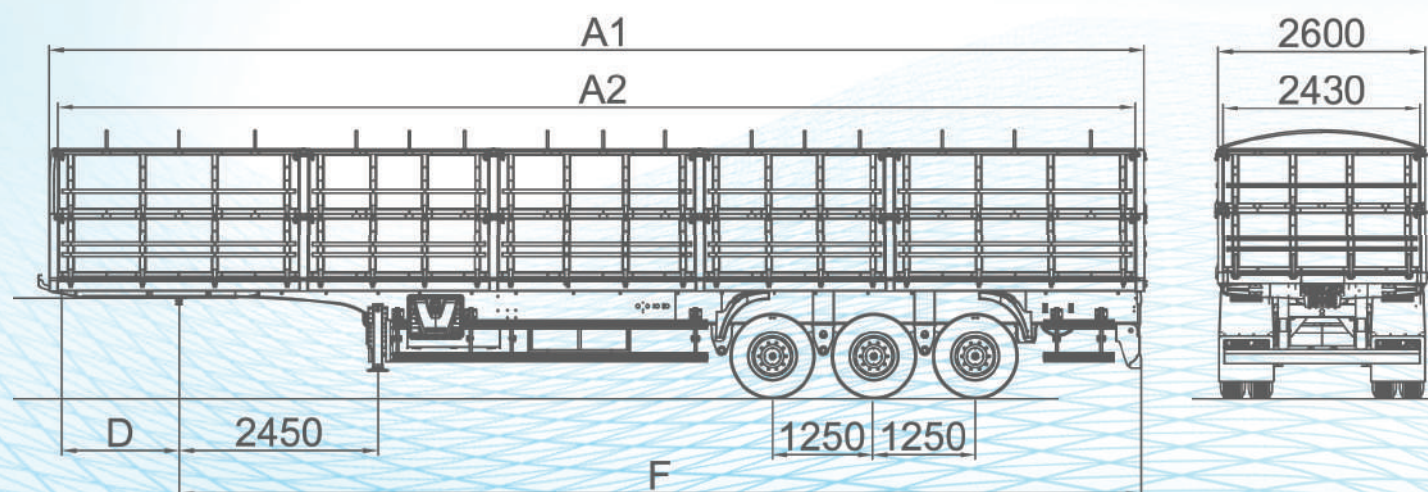

*TARA APROXIMADA		
MODELO	GRANELEIRA	CARGA SECA
SRCA - 12500	7600kg	6815kg
SRCA - 13500	7900kg	7065kg
SRCA - 14000	8500kg	7635kg
SRCA - 14500	8700kg	7810kg
SRCA - 15000	8900kg	7985kg

# SEMIRREBOQUE GRANELEIRO 03 EIXOS DISTANCIADOS



## BASE

- Longarinas em perfil "I" em aço estrutural;
- Travessas passantes tipo "asa delta";
- Perfis laterais formato "C";
- Pino rei flangeado de 02' (50,8mm), conforme NBR 5548;
- Acoplamento adequado a veículo 6x2;
- Suspensão mista, 1º eixo auto direcional com ponteiras móveis "eixo de manga", 2º e 3º eixos mecânicos;
- Suspensor pneumático no 1º eixo;
- Eixos tubulares com capacidade técnica nominal de 13 ton cada;
- Cubos e rodas a disco;
- Rolamentos grandes iguais, modelo 32218;
- Treze rodas 8:25 x 22.5";
- Sistema de freio integrado;
- Freio ABS;
- Para-choque conforme resolução do CONTRAN 593/2016;

- Caixa de mantimentos metálica com revestimento interno em fórmicas (1140X660X630), conforme modelo;
- Caixa de ferramentas plástica (660X550X580);
- Reservatório plástico para água 25 litros;
- Suporte de estepe do tipo cesto;
- Aparelho de levantamento mecânico telescópico de duas velocidades;
- Para lama plástico com apara barro antispray;
- Instalação elétrica com lanternas em LED e chicote elétrico blindado;
- Protetor lateral com barras de alumínio;
- Sistema de amarração interna de carga conforme resolução 552/2015.

## CAIXA DE CARGA

- Assoalho em compensado naval de 18mm;
- Bocas de escoamento;
- Tampas laterais de altura 900mm x 900mm;
- Estrutura das tampas em perfil de aço;
- Revestimento das tampas em laminado especial;
- Tampa traseira inferior com abertura para escoamento de grãos em tombador;
- Correntes internas para fixação das tampas;
- Tira fino em alumínio, dois na tampa inferior e um na tampa superior;
- Lona de cobertura;
- Arcos para enlonamento embutidos nas tampas laterais superiores;
- Adesivos refletivos de segurança, conforme resolução CONTRAN 128/01.

## PINTURA

- Preparação de superfície em jato de granalha padrão SA 2 1/2;
- Pintura com tinta de poliuretano (PU) industrial DF com proteção anticorrosiva e ultravioleta;
- Pintura das tampas com processo eletrostático a pó;
- Pintura do chassi com processo eletrostático líquido.

## OPCIONAIS

- Pneus;
- Cintas de nylon para amarração de cargas (5 ton ou 10 ton);
- Catracas móveis para amarração de cargas (5 ton ou 10 ton);
- Catracas parafusadas para amarração de carga (10 ton);
- Cintas internas para a fixação das tampas;
- Sistema elétrico padrão Mercosul;
- Suspensão pneumática, 1º eixo auto direcional com ponteiras móveis "eixo de manga", 2º e 3º eixos pneumáticos.

MODELO	TRAÇÃO	A1	A2	D	E	F	QUANTIDADE / CONFIGURAÇÃO TAMPAS						PBTC
							1ª	2ª	3ª	4ª	5ª	6ª	
CARGA ABERTA 3 EIXOS DISTANCIADOS - 12500	6x2	12440	12290	1450	2450	10990	2970	2970	2970	2970	-	-	53000kg
CARGA ABERTA 3 EIXOS DISTANCIADOS - 13500	6x2	13500	13350	1450	2450	12050	2970	2230	2430	2230	2970	-	53000kg
CARGA ABERTA 3 EIXOS DISTANCIADOS - 14000	6x2	14160	14010	1600	2450	12525	2230	2230	2230	2230	2230	2230	53000kg
CARGA ABERTA 3 EIXOS DISTANCIADOS - 14500	6x2	14560	14410	1600	2450	12960	2430	2230	2230	2230	2230	2430	53000kg
CARGA ABERTA 3 EIXOS DISTANCIADOS - 15000	6x2	14980	14830	1600	2450	13340	2970	2970	2430	2970	2970	2970	53000kg

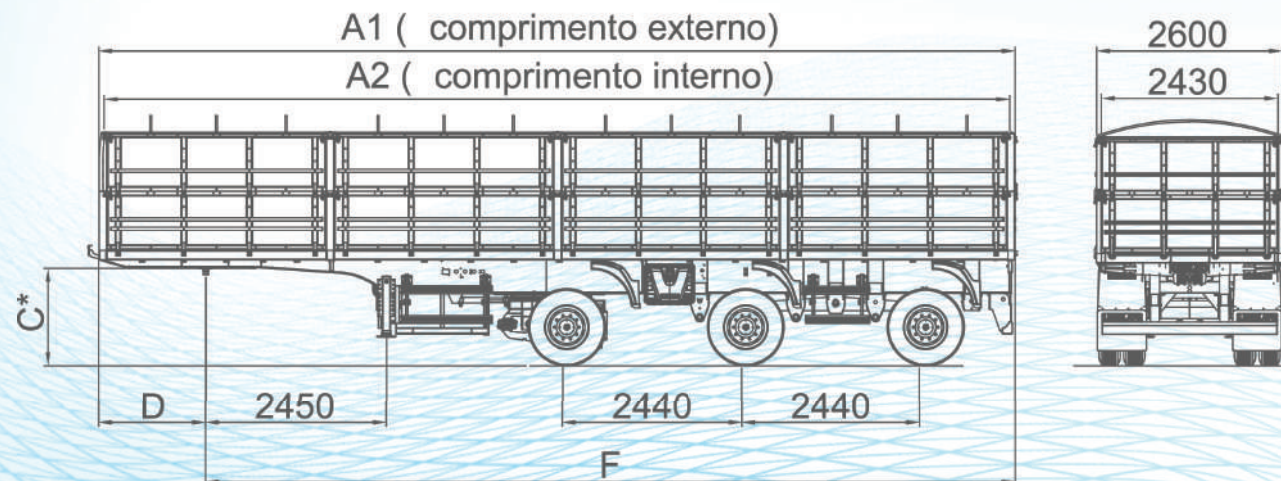

*TARA APROXIMADA		
MODELO	GRANELEIRA	CARGA SECA
SRCA 12500	8400kg	7615kg
SRCA 13500	8600kg	7765kg
SRCA 14000	8850kg	7985kg
SRCA 14500	9150kg	8260kg
SRCA 15000	9300kg	8385kg

SEMIRREBOQUE GRANELEIRO - 03 EIXOS DISTANCIADOS

# BITREM GRANELEIRO

04 EIXOS



## BASE

- Longarinas em perfil "I" em aço estrutural;
- Travessas passantes tipo "asa delta";
- Perfis laterais formato "C";
- Pino rei flangeado de 02' (50,8mm), conforme NBR 5548;
- Quinta roda para pino rei de 2" na composição dianteira;
- Acoplamento adequado a veículo 6x4;
- Suspensão mecânica;
- Suspensor pneumático no 1º eixo;
- Eixos tubulares com capacidade técnica nominal de 11 ton cada;
- Cubos e rodas a disco;
- Rolamentos grandes iguais, modelo 32218;
- Dezesete rodas 8:25 x 22.5";
- Sistema de freio integrado;
- Freio ABS;
- Para-choque fixo na composição dianteira e móvel na composição traseira, conforme resolução do CONTRAN 593/2016;

- Caixa de mantimentos metálica com revestimento interno em fórmicas (1140X660X630), conforme modelo;
- Caixa de ferramentas plástica (660X550X580);
- Reservatório plástico para água 25 litros;
- Suporte de estepe do tipo cesto;
- Aparelho de levantamento mecânico telescópico de duas velocidades;
- Para lama plástico com apra barro antispray;
- Instalação elétrica com lanternas em LED e chicote elétrico blindado;
- Protetor lateral com barras de alumínio;
- Sistema de amarração interna de carga conforme resolução 552/2015.

## CAIXA DE CARGA

- Assoalho em compensado naval de 18mm;
- Bocas de escoamento;
- Tampas laterais de altura 900mm x 900mm;
- Estrutura das tampas em perfil de aço;
- Revestimento das tampas em laminado especial;
- Tampa traseira inferior com abertura para escoamento de grãos em tombador;
- Correntes internas para fixação das tampas;
- Tira fino em alumínio, dois na tampa inferior e um na tampa superior;
- Lona de cobertura;
- Arcos para enlonamento embutidos nas tampas laterais superiores;
- Adesivos refletivos de segurança, conforme resolução CONTRAN 128/01.

## PINTURA

- Preparação de superfície em jato de granalha padrão SA 2 1/2;
- Pintura com tinta de poliuretano (PU) industrial DF com proteção anticorrosiva e ultravioleta;
- Pintura das tampas com processo eletrostático a pó;
- Pintura do chassi com processo eletrostático líquido.

## OPCIONAIS

- Pneus;
- Cintas de nylon para amarração de cargas (5 ton ou 10 ton);
- Catracas móveis para amarração de cargas (5 ton ou 10 ton);
- Catracas parafusadas para amarração de carga (10 ton);
- Cintas internas para a fixação das tampas;
- Sistema elétrico padrão Mercosul;
- Suspensão pneumática 2 eixos.

MODELO	TRAÇÃO	A1	A2	C	D	F	QTD. / CONFIGURAÇÃO TAMPAS			PBTC
							DIANTEIRA / TRASEIRA			
							1ª	2ª	3ª	
BITREM CARGA ABERTA 4E - 7000 + 7000	6x4	7140	6990	1300	1300	14000	2230	2230	2230	57000kg
BITREM CARGA ABERTA 4E - 7500 + 7500	6x4	7540	7390	1300	1600	14500	2430	2230	2430	57000kg

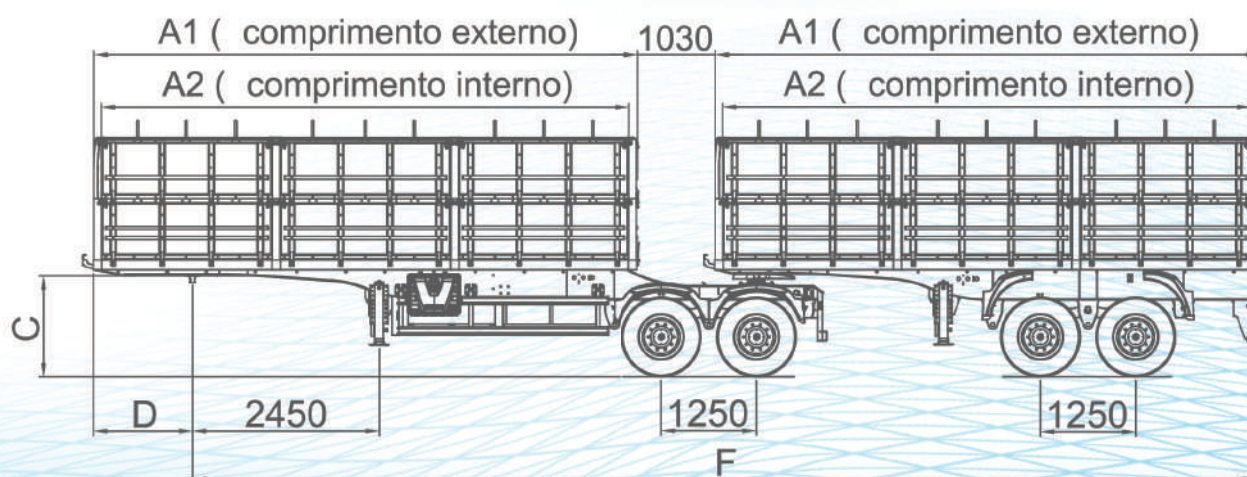

*TARA APROXIMADA		
MODELO	GRANELEIRA	CARGA SECA
BTCA - 7000 + 7000	10250kg	9250kg
BTCA - 7500 + 7500	10650kg	9600kg

BITREM GRANELEIRO - 04 EIXOS

# BITREM GRANELEIRO 06 EIXOS



## BASE

- Longarinas em perfil "I" em aço estrutural;
- Travessas passantes tipo "asa delta";
- Perfis laterais formato "C";
- Pino rei flangeado de 02" (50,8mm), conforme NBR 5548;
- Quinta roda para pino rei de 2" na composição dianteira;
- Acoplamento adequado a veículo 6x4;
- Suspensão mecânica;
- Suspensor pneumático no 1º eixo;
- Eixos tubulares com capacidade técnica nominal de 11 ton cada;
- Cubos e rodas a disco;
- Rolamentos grandes iguais, modelo 32218;
- Vinte e cinco rodas 8:25 x 22.5";
- Sistema de freio integrado;
- Freio ABS;
- Para-choque fixo na composição dianteira e móvel na composição traseira, conforme resolução do CONTRAN 593/2016;

- Caixa de mantimentos metálica com revestimento interno em fórmicas (1140X660X630), conforme modelo;
- Caixa de ferramentas plástica (660X550X580);
- Reservatório plástico para água 25 litros;
- Suporte de estepe do tipo cesto;
- Aparelho de levantamento mecânico telescópico de duas velocidades;
- Para lama plástico com apara barro antispray;
- Instalação elétrica com lanternas em LED e chicote elétrico blindado;
- Protetor lateral com barras de alumínio;
- Sistema de amarração interna de carga conforme resolução 552/2015.

## CAIXA DE CARGA

- Assoalho em compensado naval de 18mm;
- Bocas de escoamento;
- Tampas laterais de altura de 900mm x 900mm;
- Estrutura das tampas em perfil de aço;
- Revestimento das tampas em laminado especial;
- Tampa traseira inferior com abertura para escoamento de grão em tombador;
- Correntes internas para fixação das tampas;
- Tira fino em alumínio, dois na tampa inferior e um na tampa superior;
- Lona de cobertura;
- Arcos para enlonamento embutido nas tampas laterais superiores;
- Bocas de escoamento;
- Adesivos refletivos de segurança, conforme resolução CONTRAN 128/01.

## PINTURA

- Preparação de superfície em jato de granalha padrão SA 2 1/2;
- Pintura com tinta de poliuretano (PU) industrial DF com proteção anticorrosiva e ultravioleta;
- Pintura das tampas com processo eletrostático a pó;
- Pintura do chassi com processo eletrostático líquido.

## OPCIONAIS

- Pneus;
- Cintas de nylon para amarração de cargas (5 ton ou 10 ton);
- Catracas móveis para amarração de cargas (5 ton ou 10 ton);
- Catracas parafusadas para amarração de carga (10 ton);
- Cintas internas para a fixação das tampas;
- Sistema elétrico padrão Mercosul;
- Suspensão pneumática 3 eixos.

MODELO	TRAÇÃO	A1	A2	A3	A4	C	D	F	QUANTIDADE / CONFIGURAÇÃO TAMPAS								PBTC
									DIANTEIRA				TRASEIRA				
									1ª	2ª	3ª	4ª	1ª	2ª	3ª	4ª	
BITRENZÃO CARGA ABERTA 9400+11500	6x4	9360	9210	11360	11210	1300	1450	20115	2970	2970	2970	-	2970	2430	2430	2970	74000kg
BITRENZÃO CARGA ABERTA 9400 + 12500	6x4	9360	9210	12440	12290	1300	1450	21195	2970	2970	2970	-	2970	2970	2970	2970	74000kg
BITRENZÃO CARGA ABERTA 10500 + 10500	6x4	10620	10470	10620	10470	1300	1600	20500	2430	2430	2230	2970	2970	2970	2970	2970	74000kg
BITRENZÃO CARGA ABERTA 12500 + 12500	6x4	12440	12290	12440	12290	1300	1600	24140	2970	2970	2970	2970	2970	2970	2970	2970	74000kg

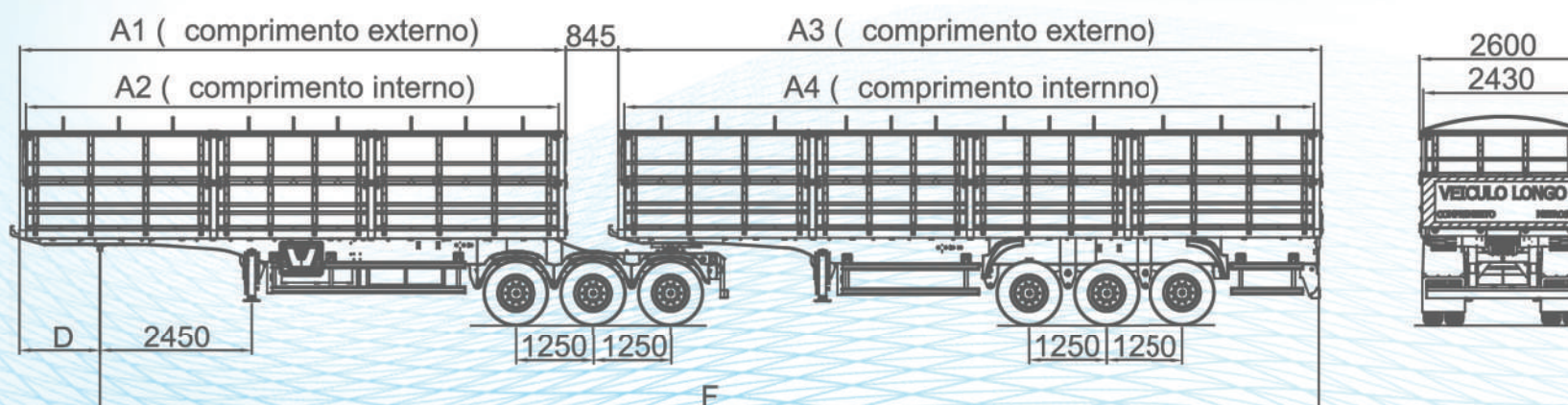

*TARA APROXIMADA		
MODELO	GRANELEIRA	CARGA SECA
BZCA 9400 + 11500	14090kg	12730kg
BZCA 9400 + 12500	14340kg	12930kg
BZCA 10500 + 10500	14160kg	12800kg
BZCA 12500 + 12500	15280kg	13710kg

# RODOTREM GRANELEIRO

06 EIXOS COM ENGATE ESFÉRICO





## BASE

- Longarinas em perfil "I" em aço estrutural;
- Travessas passantes tipo "asa delta";
- Perfis laterais formato "C";
- Pino rei flangeado de 02' (50,8mm), conforme NBR 5548;
- Acoplamento adequado a veículo 6x4;
- Suspensão mecânica;
- Suspensor pneumático no 1º eixo;
- Eixos tubulares com capacidade técnica nominal de 11 ton cada;
- Cubos e rodas a disco;
- Rolamentos grandes iguais, modelo 32218;
- Vinte e cinco rodas 8:25 x 22.5";
- Sistema de freio integrado;
- Freio ABS;
- Para-choque conforme resolução do CONTRAN 593/2016;
- Caixa de mantimentos metálica com revestimento interno em fôrnicas (1140X660X630), conforme modelo;
- Caixa de ferramentas plástica (660X550X580);
- Reservatório plástico para água 25 litros;
- Suporte de estepe do tipo cesto;
- Aparelho de levantamento mecânico telescópico de duas velocidades;
- Para lama plástico com aparar barro antispray;
- Instalação elétrica com lanternas em LED e chicote elétrico blindado;
- Protetor lateral com barras de alumínio;
- Sistema de amarração interna de carga conforme resolução 552/2015.
- Engate esférico na traseira do semirreboque dianteiro para acoplamento de dolly com cambão fixo e ponteira tipo "concha".

## CAIXA DE CARGA

- Assoalho em compensado naval de 18mm;
- Bocas de escoamento;
- Tampas laterais de altura de 900mm x 900mm;
- Estrutura das tampas em perfil de aço;
- Revestimento das tampas em laminado especial;
- Tampa traseira inferior com abertura para escoamento de grão em tombador;
- Correntes internas para fixação das tampas;
- Tira fino em alumínio, dois na tampa inferior e um na tampa superior;
- Lona de cobertura;

- Arcos para enlonação embutido nas tampas laterais superiores;
- Bocas de escoamento;
- Adesivos refletivos de segurança, conforme resolução CONTRAN 128/01.

## PINTURA

- Preparação de superfície em jato de granalha padrão SA 2 1/2;
- Pintura com tinta de poliuretano (PU) industrial DF com proteção anticorrosiva e ultravioleta;
- Pintura das tampas com processo eletrostático a pó;
- Pintura do chassi com processo eletrostático líquido.

## OPCIONAIS

- Pneus;
- Cintas de nylon para amarração de cargas (5 ton ou 10 ton);
- Catracas móveis para amarração de cargas (5 ton ou 10 ton);
- Catracas parafusadas para amarração de carga (10 ton);
- Cintas internas para a fixação das tampas;
- Sistema elétrico padrão Mercosul;
- Suspensão pneumática 2 eixos.

*TARA APROXIMADA		
MODELO	GRANELEIRA	CARGA SECA
RDCA - 9400 + 9400	14260kg	13000kg
RDCA - 10500 + 10500	14680kg	13320kg

\*Cálculo da tara aproximada foi feita com base no assoalho de compensado 18mm. 2 tampas de 900mm para a graneleira e uma tampa de 500 para a carga seca.

MODELO	TRAÇÃO	A1	A2	C	D	E	F	G	H	QUANTIDADE / CONFIGURAÇÃO TAMPAS			
										1ª	2ª	3ª	4ª
RODOTREM CARGA ABERTA - 9400+5000+9400	6x4	9360	9210	1350	1300	3495	19690	2200	2300	2970	2970	2970	-
RODOTREM CARGA ABERTA - 10500+4800+10500	6x4	10620	10470	1350	1300	3250	21900	1960	2450	2430	2430	2230	2970

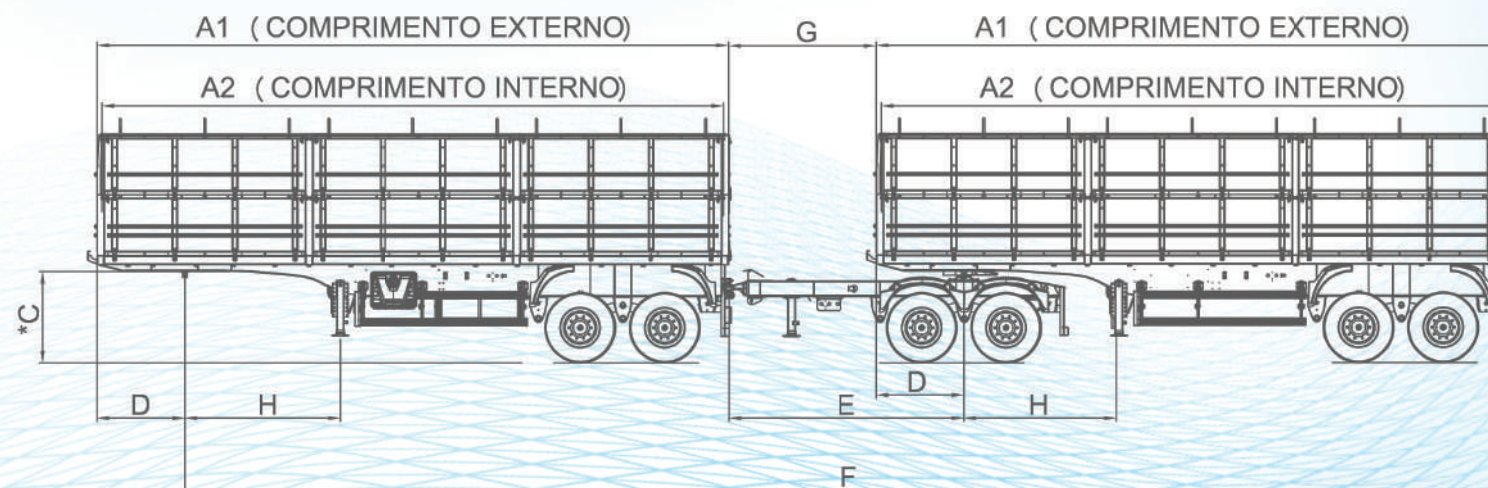

RODOTREM GRANELEIRO - 06 EIXOS COM ENGATE ESFÉRICO

**CARACTERÍSTICAS TÉCNICAS**  
**RODOTREM GRANDELEIRO COM**  
**ENGATE QUINTA RODA**



Engate e desengate mais rápido.



Acoplamento do dolly é feito sem ajuda de outra pessoa além do motorista.



Maior área de contato entre o dolly e composição dianteira.



Sistema de pré-carga do acoplamento original de fábrica.



Quantidade menor de peças móveis no dolly.



Maior estabilidade no conjunto.

# RODOTREM GRANELEIRO

06 EIXOS COM ENGATE QUINTA RODA



## BASE

- Longarinas em perfil "I" em aço estrutural;
- Travessas passantes tipo "asa delta";
- Perfis laterais formato "C";
- Pino rei flangeado de 02' (50,8mm), conforme NBR 5548;
- Quinta roda 2" na traseira do semirreboque dianteiro para acoplamento do dolly com cambão fixo de pino rei de duas polegas;
- Acoplamento adequado a veículo 6x4;
- Suspensão mecânica;
- Suspensor pneumático no 1º eixo;
- Eixos tubulares com capacidade técnica nominal de 11 ton cada;
- Cubos e rodas a disco;
- Rolamentos grandes iguais, modelo 32218;
- Vinte e cinco rodas 8:25 x 22.5";
- Sistema de freio integrado;
- Freio ABS;
- Para-choque conforme resolução do CONTRAN 593/2016;
- Caixa de mantimentos metálica com revestimento interno em fórmicas (1140X660X630), conforme modelo;
- Caixa de ferramentas plástica (660X550X580);
- Reservatório plástico para água 25 litros;
- Suporte de estepe do tipo cesto;
- Aparelho de levantamento mecânico telescópico de duas velocidades;
- Para lama plástico com apara barro antispray;
- Instalação elétrica com lanternas em LED e chicote elétrico blindado;
- Protetor lateral com barras de alumínio;
- Sistema de amarração interna de carga conforme resolução 552/2015.
- Engate por quinta roda na traseira do semirreboque dianteiro para acoplamento de dolly com cambão fixo e mesa de apoio com pino rei.

## CAIXA DE CARGA

- Assoalho em compensado naval de 18mm;
- Bocas de escoamento;
- Tampas laterais de altura de 900mm x 900mm;
- Estrutura das tampas em perfil de aço;
- Revestimento das tampas em laminado especial;
- Tampa traseira inferior com abertura para escoamento de grão em tombador;
- Correntes internas para fixação das tampas;
- Tira fino em alumínio, dois na tampa inferior e um na tampa superior;
- Lona de cobertura;
- Arcos para enlonamento embutido nas tampas laterais superiores;
- Bocas de escoamento;
- Adesivos refletivos de segurança, conforme resolução CONTRAN 128/01.

- Lona de cobertura;
- Arcos para enlonamento embutido nas tampas laterais superiores;
- Adesivos refletivos de segurança, conforme resolução CONTRAN 128/01.

## PINTURA

- Preparação de superfície em jato de granalha padrão SA 2 1/2;
- Pintura com tinta de poliuretano (PU) industrial DF com proteção anticorrosiva e ultravioleta;
- Pintura das tampas com processo eletrostático a pó;
- Pintura do chassi com processo eletrostático líquido.

## OPCIONAIS

- Pneus;
- Cintas de nylon para amarração de cargas (5 ton ou 10 ton);
- Catracas móveis para amarração de cargas (5 ton ou 10 ton);
- Catracas parafusadas para amarração de carga (10 ton);
- Cintas internas para a fixação das tampas;
- Sistema elétrico padrão Mercosul;
- Suspensão pneumática 2 eixos.

*TARA APROXIMADA		
MODELO	GRANELEIRA	CARGA SECA
RDCA - 9400 + 9400	14260kg	13000kg
RDCA - 10500 + 10500	14680kg	13320kg
RDCA - 12500 + 12500	16650kg	15050kg

\*Cálculo da tara aproximada foi feita com base no assoalho de compensado 18mm. 2 tampas de 900mm para a graneleira e uma tampa de 500 para a carga seca.

MODELO	TRAÇÃO	A1	A2	A3	A4	C	D	E	F	G	H	QUANTIDADE/CONFIGURAÇÃO TAMPAS			
												1*	2*	3*	4*
SEMIRREBOQUE RODOTREM CARGA ABERTA ACOPLAMENTO 5ª RODA - 9400 + 9400	6x4	9360	9210	9360	9210	1350	1300	3965	19690	2200	2300	2970	2970	2970	-
SEMIRREBOQUE RODOTREM CARGA ABERTA ACOPLAMENTO 5ª RODA - 10500+10500	6x4	10620	10470	10620	10470	1350	1300	3600	21845	1840	2450	2430	2430	2230	2970
SEMIRREBOQUE RODOTREM CARGA ABERTA ACOPLAMENTO 5ª RODA - 12500+12500	6x4	12440	12290	12440	12290	1350	1600	3600	24860	1540	2450	2970	2970	2970	2970

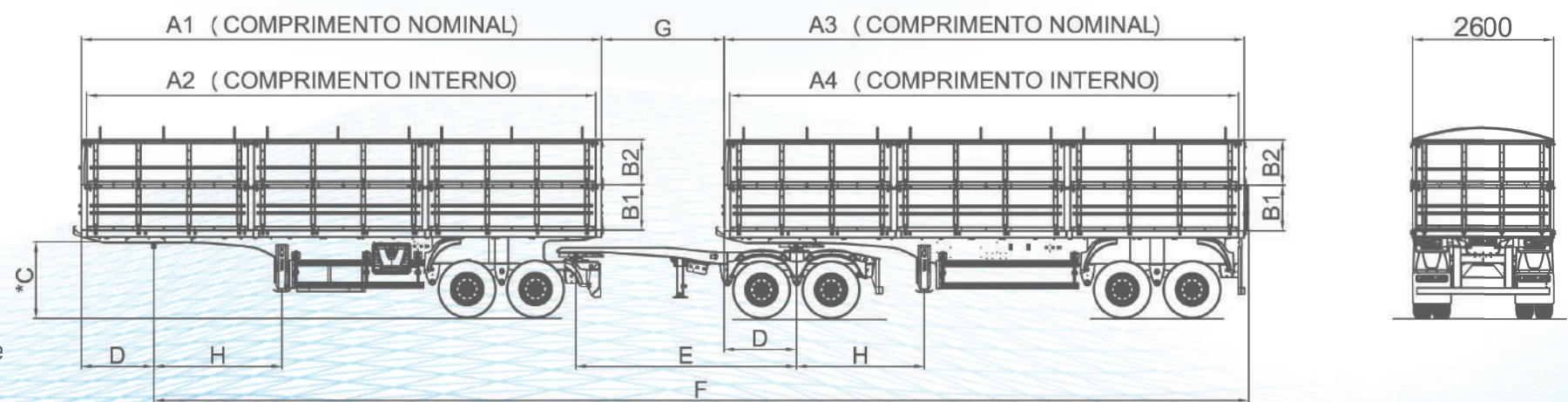

**ENCONTRE O REPRESENTANTE  
MAIS PRÓXIMO DE VOCÊ.**





## SIGA NOSSAS MÍDIAS SOCIAIS

 @librelato.sa

 /LibrelatoSA

 /librelato-sa

 @librelato\_sa

 Librelato Implemetos



[librelato.com](http://librelato.com)

Matriz | Içara/SC | + 55 48 3467 2200 | Rod. SC 445, s/nº, Km 7,5 | Bairro: Primeiro de Maio | CEP 88820-000

Filial | Criciúma/SC | Rod. Jorge Lacerda, km2,5, nº 2170 | Bairro: Sangão | CEP 88807-400